

POLTI DAMPF-FIBEL

MIT PROFI-TIPS FÜR DIE REINIGUNG UND
PFLEGE MIT DAMPF



Gepflegt wohnen. Gesund leben.
Dampfstarke Ideen fürs Zuhause.



Nichts ist wertvoller als Wasser

Täglich werden Milliarden Liter Wasser aufbereitet, verbraucht und verschmutzt. Das Lebensmittel Nr. 1 wird nur zu 5% zum Trinken oder Kochen verwendet. 95% beste Trinkwasserqualität werden in allen Lebensbereichen verwendet: gewerblich, industriell und in privaten Haushalten.

Für eine herkömmliche Fußbodenreinigung benötigt man oft zwischen 10-15 l Wasser. Bei der Dampfreinigung wesentlich weniger.

Als Dampf entwickelt Wasser eine ungeahnte Reinigungswirkung, die den herkömmlichen Reinigungsmethoden in nichts nachsteht. Dampf-Reinigungskraft kommt ohne zusätzliche Reinigungsmittel aus. Wertvolles Wasser wird sehr sparsam eingesetzt und kehrt unverdorben in den natürlichen Kreislauf zurück.

**1 l Wasser
ergeben ca. 1.000 l Dampf!**

INHALT:

Wasser-Spar-Tips für den Haushalt	3
Wissenswertes über Wasser	4
Dampf tut unserer Umwelt gut	5
Haushaltsreinigung und die Gesundheit	6-7
Das alles reinigt der Dampf	8
Dampf reinigt schonend und intensiv	9-11
Tips für den Dampfreiniger-Kauf	12-13
Bügeln mit Druckdampf	14-16
Geprüft und in der Praxis erprobt	17
Dampfreiniger-Zubehör	18
Profi-Tips für Reinigung und Pflege	19-30
Das beachten Dampfexperten	31

Wasser-Spar-Tips für den Haushalt



Wasser-Sparmaßnahmen sind weltweit notwendig. Auch wenn die Erde zu etwa 3/4 mit Wasser bedeckt ist, so sind nur wenige Prozent davon Trinkwasser für Menschen, Tiere und Pflanzen.

In Mitteleuropa, einer der wasserreichsten Regionen der Erde, ist sparen am wertvollen Naß längst angesagt. Jeder muß seinen Beitrag dazu leisten.

Weit weniger Wasser als bisher verbrauchen Sie bei der Reinigung mit Dampf. Das kommt auch der Haushaltskasse zugute. Auf Reinigungsmittel können Sie dabei verzichten. Damit vermeiden Sie zusätzlichen Verpackungsmüll und den damit verbundenen Energieaufwand zur Herstellung und Entsorgung von Verpackungen.

Dampfreinigung spart und schont somit auf vielfache Art und Weise.

So sparen Sie Wasser:

- Durchlaufbegrenzer einbauen
- Dichtungen erneuern
- Stopptaste am WC montieren
- Dusche beim Seifen abstellen
- Regentonne aufstellen
- Gemüse in der Schüssel waschen
- Mit Dampf reinigen

Dampf spart Wasser im Haushalt!

Wissens- wertes über Wasser

Die Wasserhärte gibt an, wieviel Kalk im Wasser gelöst ist.

Etwa 14% unseres Trinkwassers sind weich, 33% mittel, 46% hart und 7% besonders hart. Hartes Wasser schadet vor allem Warmwassergeräten wie Kaffee- und Waschmaschinen, Heißwasserzubereitern und Boilern. Benutzen Sie vor allem zur Trinkwasseraufbereitung einen Wasserfilter. Die handlichen Tischgeräte filtern nicht nur den Kalk, sondern beseitigen Schadstoffe wie Blei, Nitrat oder

Fragen Sie Ihr Wasserwerk nach dem Härtegrad des Leitungswassers!

Mit Einsatz eines Wasserfilters verlängern Sie die Lebensdauer teurer Haushaltsgeräte und sichern die einwandfreie Trinkqualität.

Pestizide. Sie befreien das Trinkwasser von fremden Geruchs- und Geschmacksstoffen.

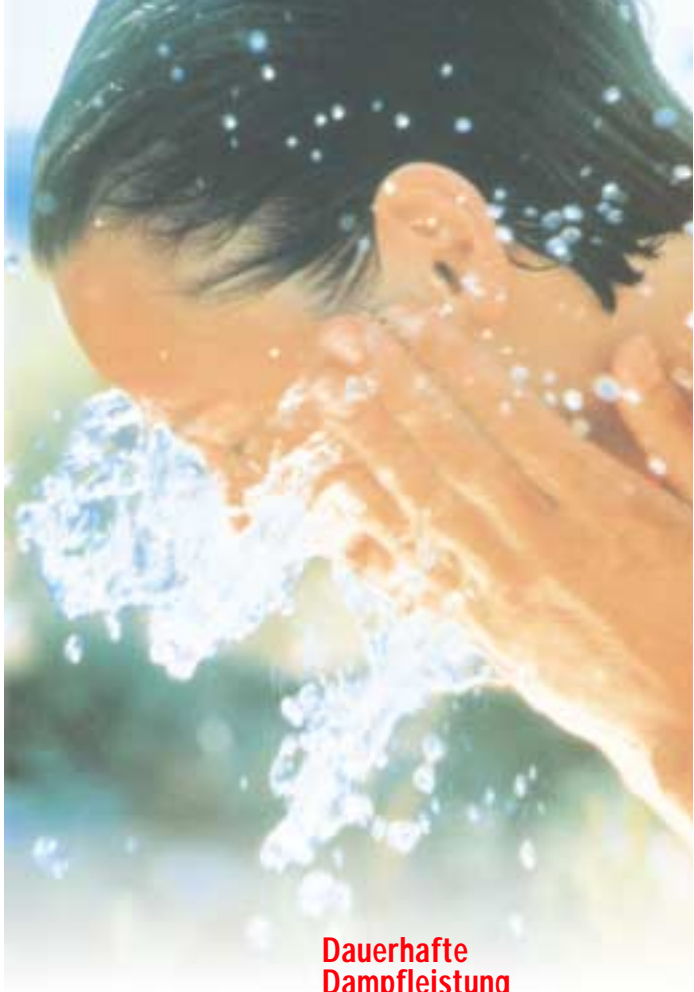

Dauerhafte Dampfleistung

Moderne Dampfgeräte für den Haushalt haben mit Kalk kaum Probleme, wenn sie mit besonderen Antikalk-Systemen ausgestattet sind. Kessel mit spezieller Aluminiumlegierung in Dampfreinigern, Bügelstationen und Kaffee-Espressomaschinen verhindern Kalkablagerungen. Bei besonders hartem Wasser sollten Sie jedoch empfohlene Entkalkungszusätze verwenden.

Dampf tut unserer Umwelt gut

Weltweit wird die Atmosphäre durch verantwortungsloses Abholzen und Vergiften der Wälder zerstört, Meere geraten aus dem ökologischen Gleichgewicht, ganze Landschaften sind unwiederbringlich zum Sterben verurteilt.

Aber auch direkt vor unserer Haustür macht das schnelle Sterben der Natur nicht halt. Auto- und Industrieabgase, Müll und die Verschwendung der Rohstoffe zerstören unseren Lebensraum.

Welchen Einfluß haben Schadstoffe langfristig auf die Natur, auf jedes einzelne Lebewesen? Wie wirken sich die Tenside der Reinigungsmittel im Wasser aus? Wie lange brauchen Inhaltsstoffe, um abgebaut zu werden, wohin gelangen sie?

Aber nicht nur Reinigungsmittel an sich belasten die Natur. Herstellung, Entsorgung und (eventuelle) Wiederverwertung der Verpackungen benötigen Unmen-



Mehr als 1,5 Millionen Tonnen Reinigungs- und Waschmittel belasten jährlich die Umwelt. Neue Produkte tragen zwar zeitgemäße Etiketten wie „Biologisch abbaubar“ oder „Natürliche Waschsubstanz“. Aber wissen Sie, was diese Begriffe wirklich bedeuten?

Kein Verpackungsmüll durch Reinigungsmittel!

gen an Energie, Rohstoffen und Wasser, bedeuten erneut Belastungen unserer Umwelt. Wie beim Müllproblem heißt es auch hier:

Vermeiden statt wiederverwerten!



Dampfreinigung ist eine konsequente Lösung: Keine Reinigungsmittel, keine Verpackungen. Der Stromverbrauch ist minimal, durchschnittlich ca. 1 kW/h. Wobei nicht ständig geheizt werden muß. Nur beim Aufheizen und wenn Dampf produziert wird.

Haushaltsreinigung und die Gesundheit

Auf den hygienisch reinen Haushalt wird zu Recht wert gelegt. Infektionsgefahren muß vorgebeugt werden und eine reine Wohnatmosphäre steigert die Lebensqualität.

Leider ist dies auch mit einem zunehmenden Einsatz von Reinigungsmitteln verbunden. Die Auswirkungen der chemischen Inhaltsstoffe von Reinigungsmitteln (z. B. Tenside auch auf pflanzlicher Rohstoffbasis, Geruchsstoffe etc.) auf Umwelt und Raumluft sind überhaupt nicht endgültig geklärt worden.

Allergiker wissen um diese Problematik: Reinigerrückstände rufen Reizreaktionen hervor. Sonst angenehm empfundene Duft- und Farbstoffe können die Gesundheit belasten.



Die zunehmende Zahl der Hausstauballergiker ist alarmierend. Vor allem die widerstandsfähige Hausstaubmilbe und deren Ausscheidungsprodukte sind die Ursache der beschwerlichen Hausstauballergie, an der immer mehr Menschen leiden. Durch Trockenreinigung aufgewirbelter Staub führt zu erheblichen Beschwerden.

Feuchtreinigung mit Dampf verhindert das Aufwirbeln von Staub, beseitigt Verursacher von allergischen Reaktionen zuverlässig aus Ritzen, Spalten, Geweben etc. Dampf sorgt langfristig für eine vollkommen reine Wohnatmosphäre.

Natürliche Dampfkraft kommt Ihrer Gesundheit nicht nur bei allergischen und asthmatischen Empfindlichkeiten zugute. Dort wo Sie Dampfkraft einsetzen, ersparen Sie sich körperliche Anstrengungen.

Dampf hilft Allergikern und Asthmatikern!

Natürliche Dampfkraft nutzen

**Schmutz ist nicht
gleich Schmutz.**

Niemand weiß das besser, als die (oder der) reinigungsgeplagte Hausfrau (-mann). Nichts belegt dies besser, als die Vielzahl der Reinigungsmittel und Geräte.

Schmutz besteht z. B. aus mikroskopisch sichtbaren, festen Teilchen. Diesen Staub können Sie recht einfach entfernen. Meistens wird Staub durch Stoffe flüssiger bis schmieriger Beschaffenheit gebunden – in aller Regel Fett. Fett erschwert die Reinigung ganz enorm. Zusätzliche Stoffe im Schmutz, wie Eiweiß und Stärke, lassen die Hausarbeit zum Kraftakt werden.



Haushaltsreinigung ist nicht nur schwer. Hinzu kommt noch, daß tausende Menschen im Haushalt jährlich verunglücken. Stürze, auch bei der Reinigung, sind mit die Hauptursache.

Moderne Dampftechnologie vermeidet gesundheitliche Risiken der Haushaltsreinigung. Neben Dampfreinigern ersparen auch Druckdampf-Bügelstationen den Zeit- und Kraftaufwand erheblich. Lassen Sie den Dampf für sich arbeiten.

Dampfreinigung löst selbst hartnäckigste Verschmutzungen ohne den üblichen Kraftaufwand. Einseitige körperliche Belastungen, Rücken-, Kreuz- und Gliederschmerzen, gerade bei älteren Menschen, werden vermieden. Bücken, Strecken, mühseliges Schrubben, das ständige Auswringen von Wischlappen und das Schleppen schwerer Wassereimer führt zu diesen Leiden.

**Dampf – der
Gesundheit
zuliebe!**

Das alles reinigt der Dampf

Leistungsstarke und qualitativ hochwertige Dampfreiniger mit entsprechendem Zubehör, lassen sich für praktisch alle Reinigungsanwendungen im Haushalt, Gewerbe und in der Freizeit einsetzen. Mit der Dampfreinigung erübrigt sich die Verwendung der meisten Reinigungszusätze bis hin zum Fleckentferner.

Beachten Sie bei der Dampfreinigung die Herstellerhinweise in der Bedienungsanleitung. Hier erfahren Sie, wie Dampfreinigung wasser- und energiesparend eingesetzt wird, wie Sie materialgerecht mit dem Dampf umgehen.

**Dampfreinigung
von A bis Z!**

A

Andampfen von Trockenge-
stecken und Pflanzen, Autos,
Autoscheiben, -polster, -him-
mel, Anzüge auffrischen,
Aquarien, Arbeitstische, Ba-
dewannen, Balkone, Berber,



Beseitigung von Algen,
Moos, Schimmel, Fett, Niko-
tingeruch, Blumen, Boote,
Bügeln, Chrom, Caravans,
Duschen, Emaile, Fahrräder,
Farbe entfernen, Felgen, Fen-
ster, Fensterbänke, -rahmen,
Fliesen und Fugen, Fuß-
leisten und mehr.

Garagentore, Gardinen, Gar-
tenmöbel, -zäune, Gewächs-
häuser, Glas, Glasvitrinen,
Heizkörper, Hundezwinger,
Jalousetten, Kachelöfen, Ke-
ramikplatten, Kacheln, Kalk,
Kamin, Kleidung, Klinker,
Kunststoffwaren, Kupfer, Ma-
tratten, Motorräder, Mäntel,

Marmor, Ölflecken, Parkett-
böden, Nikotinentfernung,
Perser, Pilzbelag z. B. in der
Dusche und mehr.



Quarzglas, Beseitigung von
Flecken, Rolläden, Sanitär-
anlagen, Sauna, Schwimm-
bäder, Schränke, Schuhe,
Sonnenliegen, Soßenflecken,
Spültische, Spiegel, Sportge-
räte, Sonnenschirme, Stein-
böden, Stoffspielzeuge, Stühle,
Theken, Tapeten lösen, Tep-
pichböden, Textilien, Toiletten,
Terrassen, Treppen und -ge-
länder, Wintergärten, Wohn-
wagen, Waschbecken, Zelte
und mehr.

Z

So dampfen Sie richtig

Die lösende Kraft von Dampf ist immer schonend und gründlich – vorausgesetzt, Sie treffen die richtige Wahl beim Kauf des Dampfreinigers und setzen den Dampf und das entsprechende Zubehör richtig ein.



Die Dampfreinigung hat mit dem herkömmlichen Saubermachen nur eins gemeinsam. Sie arbeiten immer von oben nach unten. Doch jetzt vergessen Sie alles, was Sie vom mühseligen Putzen und Schrubben wissen. Nach ersten, schnellen Erfahrungen werden Sie von der Reinigungskraft des Dampfes überzeugt sein.

Nach erster gründlicher Reinigung genügt häufig einfaches Andampfen und Nach-

wischen. Abgefallener Staub wird mit der Dampf-Bodenreinigung beseitigt. Kleine Flächen, Zimmerpflanzen, Heizkörper oder Jalousien werden im Nu schonend gesäubert. Bei der intensiven Reinigung, z. B. der Beseitigung von starken Verschmutzungen wie Fett, kommt es auf die Entfernung an. Je näher Sie rangehen, desto wirkungsvoller ist der Dampf.

Andampfen und Schmutz aufnehmen heißt das Prinzip der Dampfreinigung. Eine Hand dampft an, die andere wischt mit dem Tuch nach. Oder das Tuch ist über die Bürste gespannt. Der Schmutz wird in einer Bewegung ange-dampft und aufgenommen.

Dampf reinigt schonend und intensiv!

Intensiv reinigen und pflegen

In gefliesten, gekachelten und sanitären Räumen, in Küchen, auf Fliesen- und Kunststoffböden, auf Teppichen und Teppichböden löst Dampfreinigung Fettbestandteile, nimmt den Schmutz auf und reinigt hygienisch in einem Arbeitsgang.

Wählen Sie nach Bedarf die passende Bürste. Zur Reinigung spannen Sie ein Baumwolltuch straff in die dafür vorgesehene Klammer. Oder umwickeln Sie die Bürste ein- bis zweilagig mit dem Tuch.

Verwenden Sie bei besonders empfindlichen Oberflächen wie Kunststoffen, lackierten Oberflächen u.ä. die Bürstenaufsätze immer mit einem Tuch. Unerwünschter Abrieb und Kratzer werden so vermieden.

Dampf löst hartnäckigsten Schmutz!



Mit eingeschalteter Dampfzufuhr einfach die Bürste über die zu reinigende Fläche ziehen. So werden Wand- und Bodenflächen, Möbel und andere Oberflächen ganz ohne Anstrengung sauber. Dampfen Sie zunächst mit einem Abstand von 20 - 30 cm kurz ein. Bei leichten Verschmutzungen und empfindlichem Untergrund ist weniger oft mehr.

Bei besonders hartnäckigem Schmutz und an schwer zugänglichen Stellen, wie Ecken und Fugen, hilft die Rund-



bürste und eine Grundreinigung. Einfach mit Dampf und nackter Bürste die Fläche vorbehandeln und den gelösten Schmutz mit einem Tuch aufnehmen.

So reinigen Sie schonend & schnell

Schonend reinigen heißt, entstauben oder leichten Schmutz entfernen. Diese Verunreinigungen sind oft die größte Plage.

Dampfreinigung beseitigt diese zeit- und kräftesparend. Eindampfen und nachwischen – so einfach geht das. Für die Beseitigung von Staub und leichten Verschmutzungen sowie für den schnellen Glanz zwischendurch verwenden Sie lediglich den flexiblen Schlauch mit Griffstück (Anschlußschlauch).

Polti-Dampfreiniger erzeugen den richtigen Dampf für Holz, Glas, Stoffe, Metall, Leder, Pflanzen u.v.m. Selbst Jalousien, Vitrinen und gelackte Flächen werden schnell und schonend gereinigt. Beachten Sie aber vor der Reinigung empfindlicher Oberflächen evtl. Herstellerhinweise. Oder versuchen Sie an verdeckter Stelle, ob das Material zum Dampf-



reinigen geeignet ist. Sind die Oberflächen erst einmal gründlich gereinigt, genügt bei weiteren Reinigungsarbeiten mit dem Dampf-

reiniger oft das einfache An-dampfen und Nachwischen. Kein Schmutz sitzt mehr tief.



Bei empfindlichen Oberflächen den konzentrierten Dampfstrahl sehr vorsichtig einsetzen, um Beschädigungen zu vermeiden. Empfindliche Flächen nur kurz eindampfen oder mit bedampftem Tuch säubern.

Dampfgepflegt wird alles im Nu blitzsauber!

Dampf ist nicht gleich Dampf

Damit Sie sofort und viele Jahre Freude an fortschrittlicher Dampfreinigung haben, sollten Sie beim Kauf eines Dampfreinigers auf alle Leistungsmerkmale achten, die Polti-Dampfreiniger Ihnen bieten.



Sicherheitsverschluß

Der Sicherheitsverschluß (Polti-Patent) verhindert zuverlässig das Öffnen des heißen, unter Druck stehenden Kessels.

Dampfregulierung

Ein Muß für jeden Dampfreiniger. Sie können den Dampfaustritt auf jede Reinigungsanwendung (z. B. empfindliche, glatte oder raue Flächen und Materialien) optimal einstellen.

Super Power

Verkürzte Aufheizzeiten und erhöhter Dampfdruck machen Dampfreinigung noch zeitsparender und intensiver.

Zubehör und Bedienkomfort

Das umfangreiche Zubehör für alle Standard-Reinigungsanwendungen und bedienfreundliche Elemente (z. B. Sicherheits-Schnellverschluß) sollten dazugehören. (Zubehör s. Seite 18)



Vaporetto-Dampfreiniger von Polti entsprechen den Sicherheitsnormen der EG und nationaler Prüfinstitutionen wie dem deutschen TÜV.

Erst bei ausreichendem Dampfdruck profitieren Sie von allen Vorteilen der Dampfreinigung. Diese Leistung und Qualität hat Ihren Preis.

Kaufen Sie deshalb nicht den erstbesten Dampfreiniger im Angebot. Informieren Sie sich ausführlich.

**Informieren und probieren:
vergleichen Sie beim Dampfreiniger-Kauf!**



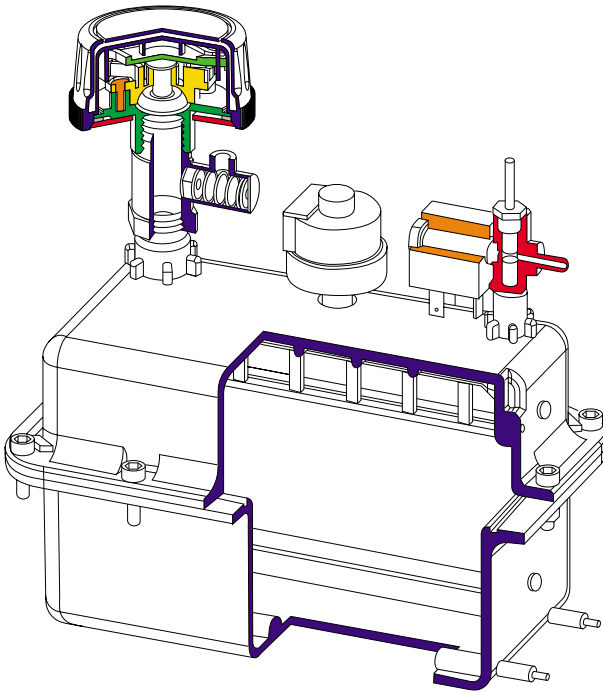

O-Volt-Dampfschaltung mit Automatik-Stop

Dampf, dann wenn Sie ihn brauchen – der Dampfaustritt stoppt bei loslassen des Betätigungsschalters. Die Dampfschaltung erfolgt mechanisch, ganz ohne Strom. Fehlbedienung und Fehlfunktion werden so von vornherein vermieden.

Spezialkessel

Hochwertige Edelstahl- oder Aluminiumkessel sind auf die sehr hohe Druckbelastung ausgelegt. Selbst bei Höchstbelastung sorgen mehrstufige Sicherheitselemente für den kontrollierten Dampfaustritt.

Verkalkung

Die Kesselspeziallegierung wirkt kalkabweisend. Heizelemente, die nicht mit dem



Wasser in Berührung kommen (z. B. in das Gehäuse eingegossen), sorgen für dauerhafte Dampfleistung. Bei sehr stark kalkhaltigem Wasser geben wirkungsvolle Zusätze (Polti TP2000) die Sicherheit der Langlebigkeit.

Vertrauen Sie auf Sicherheits- und Qualitätsmerkmale von Vaporetto- und Vaporella-Haushaltsgeräten. Verlassen Sie sich auf über 20 Jahre Polti-Erfahrung in Entwicklung und Herstellung.

Politi – über 20 Jahre Dampf-Erfahrung!

Druckdampf-Bügeln macht Vergnügen



Vaporetto-Dampfreiniger mit Bügelzubehör und Vaporella-Bügelstationen sorgen für rundum neue Bügelqualität – ohne Schulter- und Rückenschmerzen. Der kraftvolle, konstante Dampfdruck aus dem getrennten Generator und Wasserbehälter arbeitet für Sie und sorgt für perfekte Bügelergebnisse.

Dampfstarke Bügeln spart bis zur Hälfte des Arbeits- und Zeitaufwandes herkömmlicher Bügelmethoden. Sie bügeln leicht und schnell wie ein Profi.



Bügeln Sie mit Dampf alle Gewebe auf Maximaltemperatur – egal, ob Leinen, Baumwolle oder Seide. Hitzeempfindliche Kunstfasern werden durch ein Baumwoll- oder Leinentuch geschont. Der getrennte Generator ermöglicht auch senkrecht Bügeln.

Vorhänge und Gardinen werden in kürzester Zeit geglättet, Garderobe ist schnell aufgefrischt. Der Dampf frischt die Farben Ihrer Wäsche wieder auf und regeneriert das Gewebe. Eingelaufenes wird unter Druckdampf wieder dehnbar.

Verwenden Sie für das Druckdampf-Bügeln Bügeltische mit dampfdurchlässiger Arbeitsfläche, damit die Feuchtigkeit direkt durch das Gewebe entweichen kann. Bügeltische mit Lüftereinrichtung erleichtern Ihnen darüber hinaus die Arbeit. Sie saugen die Bügelwäsche an und Feuchtigkeit ab. Die Wäsche trocknet im Nu.



**Druckdampf-Bügeln:
ganze Arbeit, halbe Zeit!**

Auf den Druckdampf kommt es an

Politi-perfektes Druckdampf-Bügeln spart bis zur Hälfte des Arbeits- und Zeitaufwandes herkömmlicher Bügelmethoden. Das Geheimnis: starker Druckdampf arbeitet für Sie.



Mit Druckdampf bügeln Sie ohne großen Kraftaufwand, Sie lassen das Bügeleisen einfach über das Gewebe gleiten. So beseitigen Sie selbst Bügelberge schnell und ermüdungsfrei – ohne Schulter- und Rückenschmerzen. Die Dampfaustrittsdüsen an der Bügelspitze ersparen unnötige Arbeit: die Wäsche wird in einem Arbeitsgang eingedampft und fixiert.



Der Dampf durchläuft das Labyrinth im Innern der Bügelsohle und wird dort weiter aufgeheizt, so daß konstante Temperatur und Dampf-abgabe zu einem exzellenten Bügelergebnis führen.

So sorgt Druckdampf für schnelle, schonende und einwandfreie Bügel-ergebnisse:

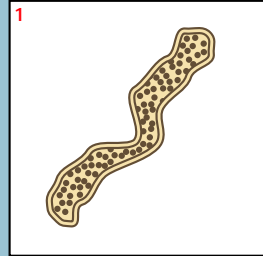

1
Beim Tragen, in der Waschmaschine und dem Trockner zerknittert die Faser.

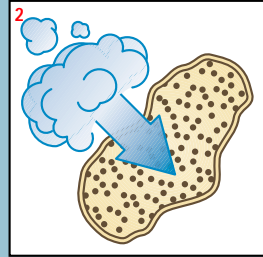

2
Der starke Druckdampf durchdringt das Gewebe bis in das Faserinnere.

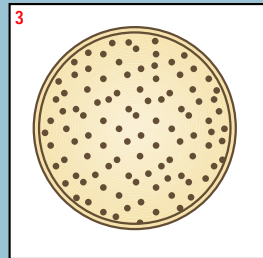

3
Faser für Faser geht auf, das Gewebe wird durch Druckdampfwirkung glatt und geschmeidig.

Dank Druckdampf bügeln Sie ohne großen Kraftaufwand!

10 gute Gründe für Polti-Druckdampf-Bügeltechnik



- 1** Bügeln wie die Profis in Wäschereien, Schneidereien oder Reinigungen.
- 2** Externe Dampferzeugung im Druckkessel mit patentiertem Sicherheitsverschluß.
- 3** Betrieb mit normalem Leitungswasser, da der Kessel Destillat erzeugt. Bei richtiger Handhabung keine Verkalkung.
- 4** Kessel erzeugt ca. 150°C heißen Dampf, der in der Sohle mit Labyrinth-Technik auf bis zu 200°C nachgeheizt wird.
- 5** Die Wäsche wird geschont, da trockener Dampf in die Faser eindringt und diese aufrichtet.
- 6** Schonender Druckdampf dringt tropfenförmig in die Faser ein, richtet sie auf und regeneriert das Gewebe.
- 7** Alle Naturfasern, ca. 95% der Bügelwäsche, werden mit einer Einstellung gebügelt.
- 8** Durch die Düsen an der Bügelspitze tritt der Dampf konzentriert aus, fixieren und dampfen erfolgt in einem Arbeitsgang.
- 9** Sie können senkrecht und waagrecht bügeln (Gardinen, Stores, Garderobe aufdampfen u.s.w.) und glätten durch Druckdampf; ohne großen Kraftaufwand.
- 10** Gerüche und Umweltfette werden neutralisiert, sie sparen die häufige Reinigung von Anzügen, Kostümen, Mänteln u.ä.

Druckdampf statt Dampf ist das ganze Geheimnis!

Dampfreinigung – geprüft von Experten, in der Praxis erprobt

Vaporetto-Dampf-
reinigungskraft, geprüft
und ausgezeichnet von
anerkannten Experten.

Vaporetto-Dampfreiniger sind von neutralen Sachverständigen auf Funktion und Reinigungswirkung getestet worden. Die Ergebnisse:



FIGR Forschungs- und Prüfinstitut für Gebäudereinigungstechnik GmbH, Auszüge Gutachten:

■ „... Dampf ist aufgrund seiner Eigenschaften in der Lage, den Faktor Chemie bei verschiedenen Reinigungsanwendungen ganz oder teilweise zu ersetzen. Dampf kann, bedingt durch das kondensierte heiße Wasser, viele Verschmutzungen schnell, ohne chemische Vorbehandlung lösen.

■ Dampf hinterläßt nach dem Abtrocknen keine Rückstände. Bei der herkömmlichen Reinigung lassen sich Rückstände nicht vermeiden.

■ Bei der praktischen Prüfung gängiger Reinigungsanwendungen konnte eine gute Reinigungsqualität festgestellt werden.

■ In speziellen Anwendungsbe-
reichen zeigt sich die Dampf-
reinigung der herkömmlichen
Reinigung in der Qualität des
Reinigungsergebnisses sowie
in der Wirtschaftlichkeit (Zeit-
aufwand) überlegen.

■ Dampfreinigung kann in vie-
len Bereichen die konventio-
nelle Reinigung mit chemi-
schen Mitteln ersetzen.“

**Entomologiezentrum der
Universität Cambridge,
England, Ergebnis (Aus-
zug) der Untersuchung zur
Beseitigung von Haus-
staubmilben aus Teppich-
oberflächen:**

■ „Die Dampfreinigung... läßt
die Berechnung von lebendigen
Milben... in allen drei Wieder-
holungen wesentlich sinken.
Dieses konnte man nicht mit
dem besten Staubsauger erzielen.“

„Hygiene-Oskar“ der Fach-
zeitschrift Catering, Lon-
don, Auszeichnung des
Vaporetto-Dampfreinigers
als bestes Hygiene-Pro-
dukt des Jahres 1993 durch
die Fachjury.



WINNER
"BEST HYGIENE PRODUCT"

Vaporetto-Dampf-
reinigungskraft ist in hundert-
tausenden Haushalten
erprobt. Auf den folgen-
den Seiten finden Sie
praktische Tips erfah-
rener Anwender für die
schnelle und schonende
Reinigung mit Dampf.

Machen Sie Ihren Dampf-
reiniger betriebsbereit und blät-
tern Sie schon mal während
der Aufheizphase. Sie werden
vorab einige wichtige Hin-
weise erhalten. Wenn Sie
noch keinen Dampfreiniger
besitzen, nehmen Sie sich
einige Minuten Zeit und infor-
mieren Sie sich. Vielleicht
möchten Sie Vaporetto-
Dampfreiniger dann einfach
selber testen.

**Gewußt wie –
mit Dampf reini-
gen Sie schnell,
schonend und
kräftesparend!**

Für alle Anwendungen das passende Zubehör

Vaporetto-Dampfreiniger verfügen über ein umfangreiches Zubehörpaket für praktisch alle Reinigungsanwendungen. Weiteres Zubehör bietet das Polti-Ergänzungsprogramm. Polti-Dampfreiniger und Zubehör erhalten Sie im Fachhandel.

Mit diesen Zubehörteilen reinigen Sie:

Anschlußschlauch (mit Dampfpistole und Blockstecker)

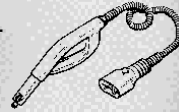

Verlängerungsrohre

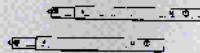

Dreiecksbürste



Große u. kleine Bürste

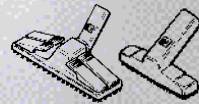

Fensterreiniger



120-Grad-Düse mit abnehmbarer Rundbürste groß u. klein

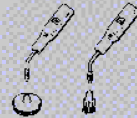

Dampfpflanze



Tapetenlöser

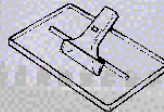

Tücher/Tuchhauben



TP 2000 Entkalker.
Original von Polti.

Verhindert Kalkbildung, verbessert die Dampfkonsistenz, spart Energie, verlängert die Lebensdauer des Gerätes. Einfach alle 3 bis 4 Tankfüllungen anwenden.

Teflonsohle (für Stiro Pro)

Bügelzubehör



Abfluß

Abflußreinigung in Küche und Bad: Entlüftungslöcher des Abflusses mit einem Tuch abdichten. Dampfzange oder 120-Grad-Düse in den Abfluß halten und mit Voll- dampf reinigen. Für die Reinigung der Entlüftungslöcher, den Abfluß mit Tüchern abdichten.

Dampfzange,
120-Grad-Düse und
Baumwolltuch

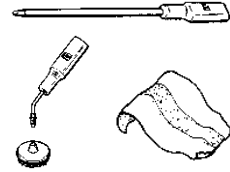
**Armaturen**

Kalkablagerungen an Armaturen in Küche und Bad lassen sich mit der 120-Grad-Düse und einem Baumwolltuch entfernen. Für starke oder seit Jahren bestehende Kalkflecken, die Stellen mit Zitrone vorbehandeln oder einmalig einen Kalklöser verwenden. Danach die Armaturen regelmäßig mit Dampf reinigen. Armaturen mit empfindlicher Beschichtung nur eindampfen und mit weichem Tuch reinigen.

120-Grad-Düse
und Baumwolltuch

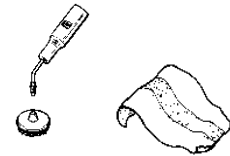
**Auto**

Dampfreinigung rund ums Auto und darin. Einfach andampfen und abwischen: für streifenfreie Reinigung von Lack (mind. 20 cm Abstand), Scheinwerfern, Konsolen und Scheiben. Nikotin-Geruch verschwindet aus den Polstern (siehe Tip „Polster“) und Felgen werden sauber. Damit kein Schmutz ins Grundwasser gelangt, nehmen Sie den gelösten Schmutz direkt mit einem Tuch auf.

Je nach Anwendungsbereich:
alle Zubehörteile

Was

Wie

Womit

Böden (naturbelassen)



Für die Reinigung von naturbelassenen Böden, z. B. Kork, unversiegeltes Parkett oder Kokosmatten, die Dampfwirkung immer erst an verdeckter Stelle testen. Dann die große Bürste mit 2 Tüchern bespannen und mit wenig Dampf reinigen.

Große Bürste und Baumwolltücher

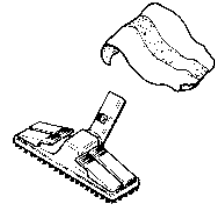

Caravans /Wohnwagen

Reinigen Sie Caravans und Wohnwagen mit Dampf bequem von innen und außen. Sie sparen viel Zeit und schonen die Umwelt. Achten Sie auf die entsprechenden Tips: Verschmutzte Küche, Sanitär, Polster, Kunststoff, Auto, etc.

Je nach Anwendungsbereich: alle Zubehöerteile

Chrom



Chrom an Armaturen, Möbeln, an Autos oder Fahrrädern sieht besonders edel aus, wenn es glänzt. Kleinere Flächen reinigen Sie am besten mit der 120-Grad-Düse, größere Flächen mit der kleinen Bürste und dem entsprechenden Überzug. Polieren Sie die Stellen mit einem Tuch nach.

120-Grad-Düse (o. Bürste), kleine Bürste, Baumwolltuch und -überzug

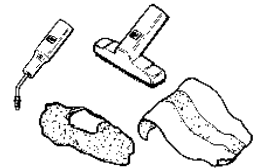

Emaile & Keramik

Diese robusten, glatten Materialien sind ideal mit Dampf zu reinigen. Dafür verwenden Sie die kleine Bürste, mit Überzug, und wenig Dampf oder bei hartnäckigen Flecken die 120-Grad-Düse, ohne Borstenaufsatz, mit Volldampf. Mit Dampf erzielen Sie bei regelmäßiger Anwendung blitzblanke, schnelle Reinigungsergebnisse.

Kleine Bürste, 120-Grad-Düse (o. Bürste) und Baumwollüberzug

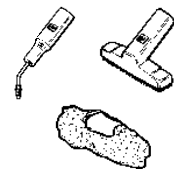

Empfindliche Stellen und Flächen

Empfindliche Oberflächen, wie z. B. verschiedene Holzarten, textile und lackierte Flächen etc., reinigen Sie besonders schonend, indem Sie das Material aus ca. 20 cm Abstand andampfen und mit einem trockenen Tuch nachwischen. Bei besonders empfindlichen Flächen verwenden Sie lediglich ein sauberes, angedampftes Tuch.

Dampfpistole, 120-Grad-Düse (o. Bürste) und Baumwolltuch

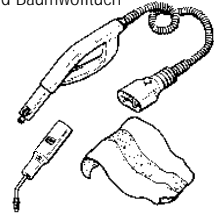

Fahrrad/Motorrad

Chrom, Stahl oder Aluminium lassen sich mit Dampf schnell und problemlos reinigen. Einfach alle Stellen mit der 120-Grad-Düse andampfen und den gelösten Schmutz mit einem Baumwolltuch entfernen. Hinter Schutzbleche gelangen Sie am besten mit der Dampfpflanze.

120-Grad-Düse (o. Bürste), Dampfpflanze und Baumwolltuch

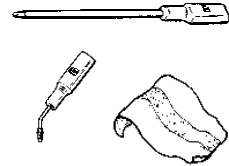

Fenster und andere Glasflächen



Kleine Fenster-/Glasflächen mit wenig Dampf bearbeiten und einem trockenen Tuch nachwischen. Bei größeren Flächen verwenden Sie den Fensterreiner-Aufsatz. Dampfen Sie die Scheiben von oben nach unten an und ziehen Sie diese mit der Gummilippe gleichzeitig trocken. Abgezogenes Kondenswasser und die Ecken mit einem Tuch nachwischen. Insbesondere bei Fenstern sollten Sie Reinigungsmittel und andere Rückstände bei der ersten Dampfreinigung mit einer Grundreinigung beseitigen (z.B. kleine Bürste mit Tuchhaube). Stellen Sie die Dampfregulierung auf Minimum, um unnötiges Kondenswasser zu vermeiden.

Dampfpistole, Fensterreiner Aufsatz und Baumwolltuch

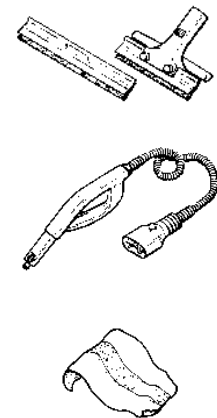

Was

Wie

Womit

Fliesen und Hartböden



Vergessen Sie alte Schrubberge-
wohnheiten: Steinböden und
Fliesen (keine Natursteinplatten)
lassen sich sehr gut und schnell
mit Dampf reinigen. Verwenden
Sie die große Bürste mit aufge-
spanntem Tuch. Bei starker Ver-
schmutzung geben Sie Volldampf
und verzichten evtl. auf die Tuch-
bespannung.

Große und kleine Bürste,
Baumwolltuch und -überzug

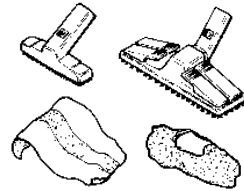

Gardinen



Bedampfen Sie Gardinen und
Vorhänge mit dem Bügeleisen
(Stufe III) oder der kl. Bürste senk-
recht von oben nach unten und
immer in Richtung Wohnraum
(um Kondenswasserbildung auf
den Scheiben zu vermeiden).
Nikotin und Staub lassen sich so
bequem und schnell entfernen,
Gerüche werden neutralisiert.

Dampfbügeleisen

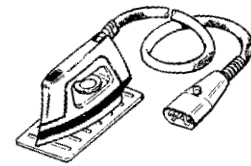

Gartenmöbel

Gartenmöbel, die den ganzen
Sommer im Freien stehen, sind
besonders schmutzanfällig. Mit
Dampf entfernen Sie schonend
Grünspan, Insekten- und Wetter-
schmutz. Verwenden Sie bei der
Reinigung die kleine Bürste mit
Überzug und dampfen die Möbel
ab. Je nach Material (Kunststoff
oder Holz) die Dampfmenge
regulieren. Hartnäckigen Schmutz
in den Ritzen, entfernen Sie mit
der 120-Grad-Düse und wischen
mit einem Tuch nach.

Kleine Bürste,
120-Grad-Düse,
Baumwolltuch und -überzug

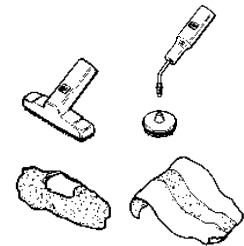

Gewachstes Holz



Gewachstes Holz dunkelt nach –
reinigen Sie daher lediglich mit an-
gedampften Tuch. Mit der Dampf-
pistole können die Möbel durch
Tropfenbildung des heißen
Dampfes beschädigt werden.
Reiben Sie ab und zu ein wenig
Möbelpolitur mit dem angedampf-
ten Tuch ein.

Dampfpistole und
Baumwolltuch

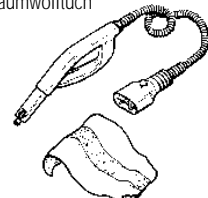

Was

Wie

Womit

Gummi und Fugen



Fugen und Gummidichtungen (z. B. in der Dusche) reinigen Sie schnell und einfach mit der 120-Grad-Düse, je nach Verschmutzung, mit oder ohne Borsten-aufsatz. Den gelösten Schmutz wischen Sie mit einem Tuch ab. Bedenken Sie jedoch: Reinigen Sie die Fugen in Feuchträumen (Bad, Toilette und Küche) regelmäßig mit Dampf. Schimmelpilz u.ä. Verschmutzungen verschwinden dauerhaft.

120-Grad-Düse
und Baumwolltuch

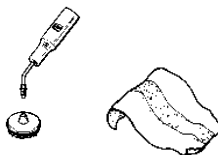

Heizkörper und Zwischenräume



Auch Heizkörper und Zwischenräume lassen sich mit Dampf sehr gut reinigen. Mit der 120-Grad-Düse oder Dampfzange, erreichen Sie bequem alle Zwischenräume. Die herabfallenden Staub-Wassertropfen mit einem ausgelegten Tuch auffangen. Heizkörper reinigen Sie am besten mit der kleinen Bürste und Überzug.

Dampfzange, 120-Grad-Düse,
kleine Bürste, Baumwolltuch
und -überzug

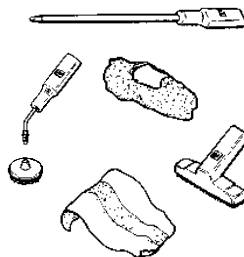

Holzmöbel und Möbelholz



Holzmöbel und Möbelholz sind normalerweise sehr empfindlich. Mit dosierter Dampfreinigung können Sie jedoch ausgezeichnete Ergebnisse erzielen. Dampfen Sie das Holz aus ca. 20 cm leicht an und wischen mit einem trockenen Tuch nach. Bei besonders empfindlichen Flächen, reinigen Sie lediglich mit einem ange-dampften Tuch. Staub und Schmutz lassen sich so leicht und gründlich entfernen.

Dampfpistole und
Baumwolltuch

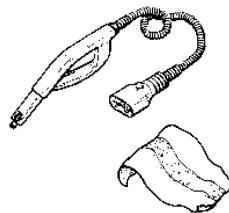

Was

Wie

Womit

Jalousien

Jalousien lassen sich innen und außen schnell und bequem mit Dampf reinigen. Einfach mit der großen oder kleinen Bürste und entsprechendem Tuch mit Voll-dampf über die Jalousien dampfen. Fertig!

Große und kleine Bürste,
Baumwolltuch und -überzug

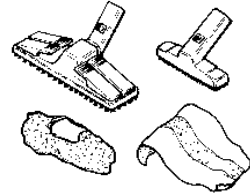

Kleidung aufdämpfen



So bringen Sie schnell und schonend neue Frische in Ihre Kleidung: Einfach auf einen Bügel hängen und mit dem Dampf-bügeleisen von innen nach außen dampfen. Der Dampf bindet Gerüche, entfernt sie aus dem Gewebe und spart den sonst erforderlichen Waschgang.

Dampfbügeleisen



Kunststoff

Kunststoff ist ein sehr widerstandsfähiges Material und leicht zu reinigen. Je nach Verschmutzung den Dampf regulieren. Für die Reinigung wird entsprechend der Flächengröße eine Bürste mit Tuch verwendet. Hartnäckige Flecken entfernen Sie mit der 120-Grad-Düse.

Große und kleine Bürste,
120-Grad-Düse,
Baumwolltuch und -überzug

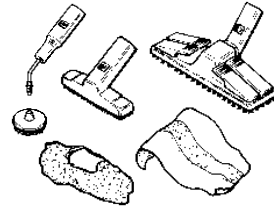

Lack (lackierte Flächen)

Lackierte, glatte Flächen reinigen und pflegen Sie mit Dampf besonders schonend. Dampfen Sie den Lack aus ca. 20 cm Entfernung leicht an und wischen mit einem weichen Tuch nach oder reinigen mit einem angedampften Tuch. So entfernen Sie problemlos Staub und Schmutz ohne die Oberfläche anzugreifen.

Dampfpistole und
Baumwolltuch

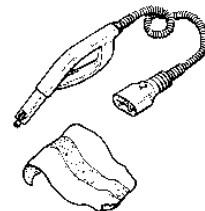

Was

Wie

Womit

Laminat Linoleum PVC



Diese Materialien sind sehr widerstandsfähig und daher schnell und einfach zu reinigen. Mit der großen Bürste und einem Baumwolltuch dampfen Sie die Böden je nach Verschmutzungsgrad leicht oder stark ab. Sollten sich durch Reingerrückstände Schlieren bilden, wiederholen Sie bitte den Arbeitsvorgang. Tip: Bei weniger starken Verschmutzungen nur leicht dampfen, da die Böden dann schneller abtrocknen.

Große Bürste und
Baumwolltuch

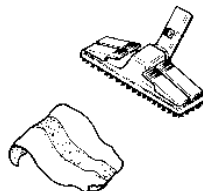

Leder (glatte und rauhes Leder)

Dampfreinigung eignet sich sehr gut für alle glatten und rauen Lederarten. Flecken einfach aus einer Entfernung von mindestens 20 cm andampfen und mit einem Tuch leicht herausreiben. Vorsicht: Zu kräftiges Reiben kann farbiges Leder beschädigen, daher nur leichten Druck ausüben.

Dampfpistole und
Baumwolltuch

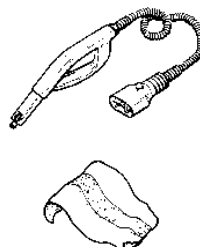

Marmor

Hellen und dunklen Marmor einfach mit Volldampf und der gespannten großen Bürste reinigen. Stumpfer Marmor kann nach der Reinigung gewachst werden: Ein wenig Glanzmittel auf das Tuch geben und mit Dampf einarbeiten.

Große Bürste und
Baumwolltuch

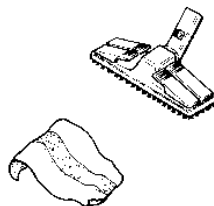

Was

Wie

Womit

Matratzen



Beugen Sie mit Dampfreinigung Milben- und Geruchsbildung vor. Reinigen Sie die Matratze mit der tuchbespannten kleinen Bürste und leichter Dampfzufuhr. Wechseln Sie den Bürstenüberzug rechtzeitig aus, um die Feuchtigkeit aufzusaugen. Ein schnelleres Abtrocknen der Matratze erreichen Sie durch gute Belüftung des Raumes. Ritzen und Nähte können problemlos mit der 120-Grad-Düse angedampft und mit einem Baumwolltuch nachgewischt werden.

Kleine Bürste, 120-Grad-Düse (o. Bürste), Baumwollüberzug

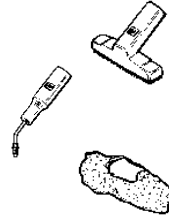

Pflanzen



Mit Dampf entstauben Sie Pflanzen und Blumen aller Art und frischieren sie wieder auf. Dafür dampfen Sie lediglich mit der Dampfpistole Ihre Pflanzen und Blumen aus einiger Entfernung leicht ab und sparen sich so lästiges Abstauben oder Abdschen.

Dampfpistole

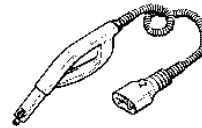

Parkettböden



Massiv- oder Fertigparkett läßt sich problemlos mit Dampf reinigen, wenn die Versiegelung nicht beschädigt ist. Reinigen Sie mit der großen Bürste. Spannen Sie 2 Tücher auf und ziehen Sie die Bürste mit Dampf über den Boden. Die Tücher sollten rechtzeitig ausgewechselt werden, um die Feuchtigkeit richtig aufzusaugen zu können. **Achtung: Parkettböden müssen für die Dampfreinigung hartversiegelt sein!**

Große Bürste und Baumwolltuch

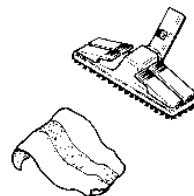

Was

Wie

Womit

Polster



Achtung: Veloursbezüge bitte nicht mit Dampf reinigen!

Machen Sie vor der Reinigung mit Dampf eine Probe an verdeckter Stelle. Je nach Empfindlichkeit des Bezugsstoffes können Sie dann für die Reinigung die kleine Bürste mit Überzug verwenden oder das Gewebe mit einem ange-dampften Tuch abwischen. Empfindliche Bezüge dampfen Sie aus ca. 10 cm Entfernung auf kleinster Stufe an und wischen mit einem trockenen Tuch nach. Reinigen Sie immer gleichmäßig in eine Richtung, mit dem Strich.

Kleine Bürste,
Baumwolltuch und -überzug

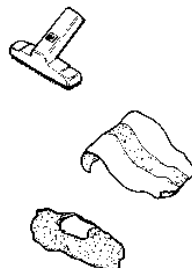

Raumklima

Frischen Sie mit Dampf das Raumklima auf. Einfach mit der Dampfpistole durch die Wohnräume dampfen; Pollen, Staub und andere Partikel werden so gebunden und sinken zu Boden.

Dampfpistole

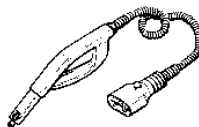

Rohrverstopfung

Die regelmäßige Reinigung der Rohre mit Dampf beugt Rohrverstopfungen vor. Halten Sie die 120-Grad-Düse in das verstopfte Rohr und geben Sie Volldampf. Dichten Sie vorher alle anderen Ausgänge mit einem Tuch ab. Bei starker Verstopfung, den Arbeitsgang mehrmals wiederholen.

Dampfpistole



Sanitärkeramik



Badewannen, Waschbecken, Toiletten und Duschen reinigen Sie mit der kleinen Bürste mit oder ohne Überzug. Bei starken Verschmutzungen mit Volldampf arbeiten. Armaturen bringen Sie mit einem angedampften Tuch schnell wieder auf Hochglanz. Auf zusätzliche Reinigungsmittel können Sie verzichten.

Kleine Bürste,
Baumwolltuch und -überzug

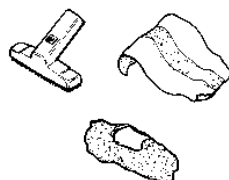

Was

Wie

Womit

Schuhe

Alle Arten von Schuhen reinigen Sie mit der Dampfpistole oder 120-Grad-Düse ohne Aufsatz aus ca. 10-20 cm Entfernung und leichter Dampfzufuhr. Den Schmutz reiben Sie dann mit einem Tuch ab. Hierfür eignen sich besonders die Mikrofaser-tücher.

Dampfpistole, 120-Grad-Düse (ohne Bürste) und Mikrofasertuch

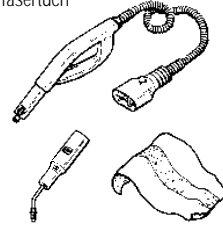

Spiegel

Sparen Sie mit Dampfreinigung teure Glasreiniger. Dampfen sie die Spiegelfläche mit der Dampfpistole leicht an und wischen Sie mit einem trockenem Tuch nach. Der Einsatz von Mikrofaser-tüchern verhindert die Flusenbildung und optimiert den Reinigungseffekt.

Dampfpistole und Mikrofaser-tuch

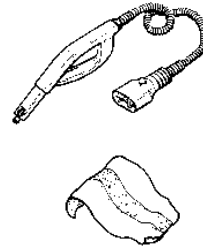

Staubwischen



Dampf neutralisiert und entfettet. Sie sparen Zeit und teure Reinigungsmittel. Dampfen Sie ein Tuch mit der Dampfpistole an und wischen anschließend wie gewohnt Staub. Hierfür eignen sich besonders die reinigungsaktiven Mikrofaser-tücher.

Dampfpistole, Mikrofaser-tuch und -überzug

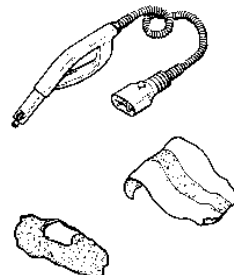

Was

Wie

Womit

Tapeten ablösen



Tapeten ablösen leicht gemacht! Das stundenlange Einweichen mit Wasser können Sie sich sparen. Tapetenlöser mit Volldampf konstant auf eine Stelle halten und den Dampf je nach Dicke der Tapete und des Kleisters 5-10 Sekunden einwirken lassen. Wiederholen Sie den Arbeitsvorgang bahnenweise. Besonders schnell wirkt der Dampf, wenn Sie die Tapete mit einem Nadelroller vorbereiten. **Achtung: Nicht für Rigipswände geeignet!**

Dampfpflanze,
120-Grad-Düse und
Baumwolltuch

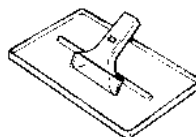

Teppich und Teppichböden



Sinnvoll angewandte Dampfreinigung hilft Teppichböden zu pflegen und reinigen, ohne diese zu beschädigen. Testen Sie vorher die Verklebung und Farbechtheit, durch eine Probereinigung an verdeckter Stelle. Gut trocknen lassen! Reinigen Sie den Teppich mit der großen Bürste und wenig Dampf. Wechseln Sie das Tuch mehrmals aus, um die Feuchtigkeit aufzusaugen. Ein besonders gründliches Ergebnis erzielen Sie, indem Sie bei der ersten Reinigung längs, bei der zweiten quer usw. arbeiten.

Große Bürste und
Baumwolltuch

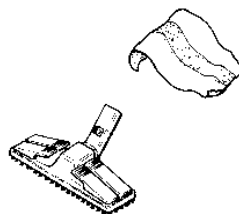

Textile Flächen



Bei der Dampfreinigung von textilen Flächen, achten Sie bitte auf die Materialempfindlichkeit. Je nach Material reinigen Sie direkt mit der kleinen Bürste und einem Überzug oder einem angedampften Tuch. Empfindliche Flächen dampfen Sie aus ca. 10 cm Entfernung auf kleinster Stufe an und wischen anschließend mit einem trockenen Tuch nach.

Kleine Bürste,
Baumwolltuch und -überzug

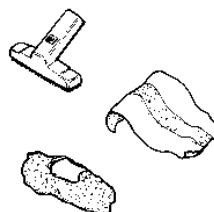

Was

Wie

Womit

Trockensträube

Frischen Sie mit Dampf die Farben Ihrer Trockensträube wieder auf. Einfach mit der Dampfpistole aus ca. 10-20 cm Entfernung leicht andampfen und danach mit Haarspray einsprühen.

Dampfpistole

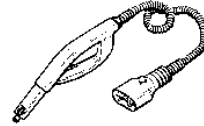

Verschmutzungen in der Küche



Verschmutzte, widerstandsfähige Oberflächen in der Küche. Diese Flächen reinigen Sie wie Fliesen oder Kunststoff. Je nach Verschmutzung den Dampf regulieren. Für die Reinigung kann entsprechend der Flächengröße jede Bürste eingesetzt werden. Hartnäckigen Schmutz aus Ecken und Rillen entfernen Sie mit der 120-Grad-Düse.

120-Grad-Düse, große und kleine Bürste, Baumwolltuch und -überzug

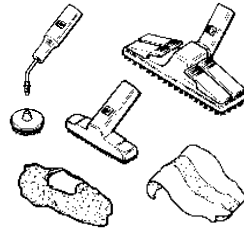

WC



Verzichten Sie auf scharfe WC-Reiniger. Mit Volldampf und Zubehör reinigen Sie effektiv und umweltschonend. Einfach das WC mit der 120-Grad-Düse bearbeiten. Bakterien werden entfernt und das WC hygienisch sauber.

Dampfpistole, 120-Grad-Düse und kleine Bürste, Baumwolltuch

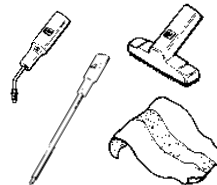

Zelte

Zelte verschiedener Materialvarianten lassen sich bequem mit Dampf reinigen. Auf kleinster Stufe andampfen und abwischen. Fertig! Fragen Sie bitte vor der Reinigung den Hersteller oder Verkäufer nach der Empfindlichkeit der Imprägnierung.

Dampfpistole und Baumwolltuch

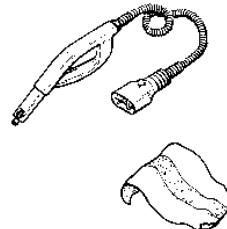

Darauf sollten Dampfexperten achten

Fortschrittliche Dampftechnologie bringt für die Reinigung und Pflege in Haushalt und Gewerbe bisher nicht gekannte Vorteile. Dampfreiniger und Druckdampf-Bügelstationen sind keine Wundergeräte, sondern die umweltschonende, zeit- und kraftsparende Alternative zu herkömmlichen Reinigungs- und Bügelmethoden.

Was Sie hierbei unbedingt beachten sollten:

Haben Sie Fragen, wählen Sie: **0211/418557-0**
Polti Deutschland informiert.

- 1** Verwenden Sie nur normales Leitungswasser (kein destilliertes Wasser oder Reinigungszusätze).
- 2** Spülen Sie den Generator, je nach Kalkgehalt des Leitungswassers, alle 1 – 3 Monate aus. Bei höherem Härtegrad verwenden Sie bitte ausschließlich den Polti-Entkalker TP 2000.
- 3** Wechseln Sie die grüne Dichtung des Blocksteckers alle 3 – 6 Monate aus.
- 4** Achten Sie bei der Pflege empfindlicher Materialien auf Hitzebeständigkeit und Farbechtheit.
- 5** Beugen Sie evtl. Hitzeempfindlichkeit mit ausreichendem Abstand der Dampf-düse vor.
- 6** Lassen Sie Dampfreiniger oder Bügel-eisen nicht unbeaufsichtigt, wenn diese an das Stromnetz angeschlossen sind.
- 7** Verwenden Sie nach der Dampfreinigung keine herkömmlichen Reinigungsmittel mehr. Reinigen Sie nur noch mit Dampf.
- 8** Lesen und beachten Sie unbedingt die Bedienungsanleitung Ihres Polti-Produktes.

**8 wichtige Tips für die Dampf-
reinigung und Druckdampf-Bügeln!**

Vaporello®
Dampfreiniger

Vaporella®
Bügelstationen

fresh air
Luftbefeuchter
& Klimageräte

CARESSE
Dampfbügeleisen

Aroma
Kaffee- und
Espressomaschinen

ASPIRA
Polti®
Boden- und
Handstaubsauger

Logo fehlt! Nur Layout!

Ihr Polti-Fachhändler berät Sie gerne:



SCHÖNER LEBEN LEICHT GEMACHT.

Polti Deutschland GmbH

Mündelheimer Weg 53 · D-40472 Düsseldorf
Telefon 02 11/41 85 57-0 · Telefax 02 11/41 85 57-20

Polti Austria GmbH

Wiener Neustädter Straße 44 · A-2603 Felixdorf
Telefon 0 26 28/6 12 80-82 · Telefax 6 12 63 · Service 6 12 64

Modelländerungen in Ausstattung, technischen Daten und Zubehör vorbehalten.
Bei Irrtümern und Druckfehlern keine Haftung